

METOLIGHT® LED-Straßenleuchten Serie ST100-XX Produktbeschreibung und -Übersicht

LED-Straßenleuchten mit höchst effizienten Philips Luxen LEDs.

Diese neue Serie an Straßenleuchten sind mit Hochleistungs-LEDs Typ 5050 von Philips Luxeon mit Effizienz 160 lm/W sowie mit Meanwell-HLG-Netzteilen bestückt. Der Zopfanschluß hat 50 mm Durchmesser, das Alu-Druckguss-Gehäuse ist schwarz pulverbeschichtet und entspricht IP 65. Die LED-Linsen verbreiten das Licht im Winkel von 65 x 150°.

METOLIGHT®
LED-MRL-ST100-XX
30 / 40 / 50 / 60 Watt
160 lm/W

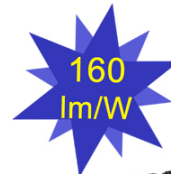

Optional können diese Straßenleuchten mit intelligenten Sensoren bestückt werden.

Die Serie ST100-XX ist in den Wattagen 30 / 40 / 50 / 60 Watt sowie in den Lichtfarben warmweiß (3000K), neutralweiß (4000K), kaltweiß (6000K) lieferbar. Die LEDs haben einen CRI Ra >70, auf Wunsch auch CRI Ra>80 lieferbar. Die durchschnittliche L70B10 Lebensdauer beträgt ca. 50.000 Stunden.



Das LED-Modul sowie das integrierte Netzteil sind im Reparaturfall leicht austauschbar.

Diese LED-Leuchte überzeugt nicht nur durch ihre hervorragenden technischen Daten, sondern auch durch erstklassige Verarbeitung und einem zeitlos eleganten Design in einem sehr kompakten Gehäuse mit Abmessungen von nur 410 x 200 x 90 mm (L x B x H). Das Licht ist flimmerfrei, blendarm und schattenfrei. Ideal für großflächige und gleichmäßige effiziente Beleuchtung.

Der Mastanschluss ist für Rohre mit Durchmesser 50 mm vorgesehen. Für Masten mit 63 mm oder 76 mm Durchmesser liefern wir als Zubehör passende Mastadapter.

Weitere Vorteile der METOLIGHT LED-Straßenleuchten:

- Das Licht ist frei von UV-Strahlung - zieht keine Insekten an - geringste Wartungskosten
- Gerichtetes Licht, keine Lichtverschmutzung
- Gleichförmige, blendfreie Flächenbeleuchtung mit hervorragender Farbwiedergabe
- Sofort nach dem Einschalten ohne Aufwärmphase bei 100% Leuchtkraft.
- Robustes Alu-Druckguss-Gehäuse mit integrierter LED-Kühlung
- Standardfarbe schwarz, RAL-Farben möglich.
- Optional mit Sensortechnik ausrüstbar.
- 5 Jahre Garantie

Abmessungen

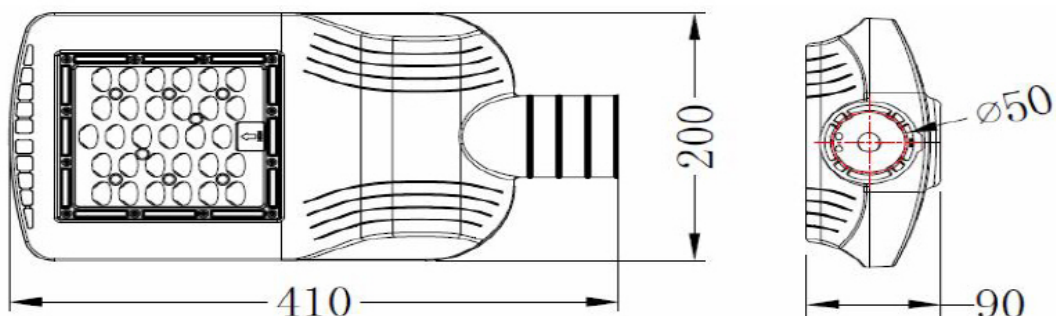

Bei einer Montagehöhe von 8 m können die Masten 30 m auseinander liegen

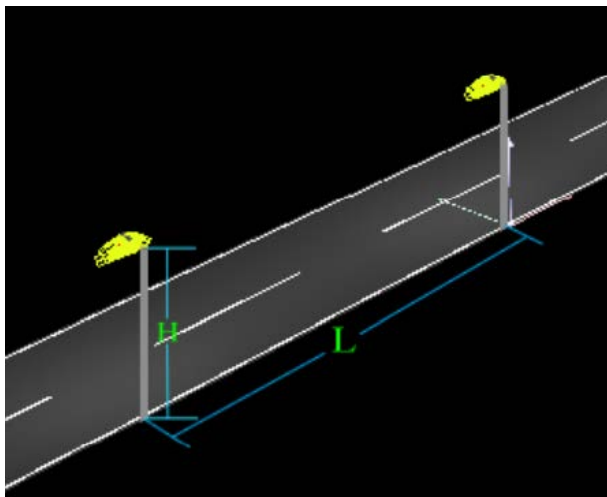

Netzteiltechnik:

Die Leuchten sind mit Meanwell HLG-Netzteilen bestückt. Diese weisen sich aus durch höchste Zuverlässigkeit, integrierte Schutzschaltungen gegen Überlast, Überspannung, Übertemperatur und weitem Eingangsspannungsbereich von 100 - 277 VAC.



Optional:

Automatische Tageslichtsensoren

- Einschalten ab 10 Lux
- Ausschalten ab 50 Lux
- 1-10-Volt Dimmung optional
- Auf Kundenwunsch anpassbar



Anwendungsbereiche:

Beleuchtung von Haupt- und Nebenstraßen, Gehwegen, Wohnbereichen, Parkanlagen, Parkplätzen, Schulgeländen, Industriegeländen uvm.

Technische Daten:

	ST10030	ST10040	ST10050	ST10060
Leistungsaufnahme	30 Watt	40 Watt	50 Watt	60 Watt
Lichtstrom (CW) tp	4800 lm	6400 lm	7700 lm	9200 lm
LED-Effizienz	160 lm/W - CRI Ra >70 / 150 lm/W - CRI Ra >80			
LED-Chip	Philips Luxeon 5050			
Lichtfarben	Warmweiß (2700-3200K), Neutralweiß (3800-4400K), Kaltweiß (5800-6500K)			
Brenndauer L70B10	~ 50.000 h			
Lichtwinkel	65 x 150°			
Dimmbar	Optional 1-10V, optional Sensorsteuerung			
Abmessungen	410 x 200 x 90 mm (L x B x H)			
Mastanschluss	50 mm (Adapter für Zopfmaß 63 / 76 mm optional)			
Gewicht	2,75 kg			
Gehäuse	Alu-Druckguss, IP65, schwarz, (optional RAL -Farben)			
Betriebsbereich	-20 ~ + 50°C / 20 ~ 90% rH			
Optimale Masthöhe	3 ~ 8 m			
Normen	IEC 60598-1:2014, IEC 60598-2-3:2011			
Garantie	5 Jahre eingeschränkte Garantie (siehe Garantiebedingungen)			

Hinweise:

Nicht an Regulatoren oder Dimmern betreiben

Nicht ohne Erdung betreiben

Nicht unter Wasser betreiben

Lichtverteilung (Version 60 Watt)

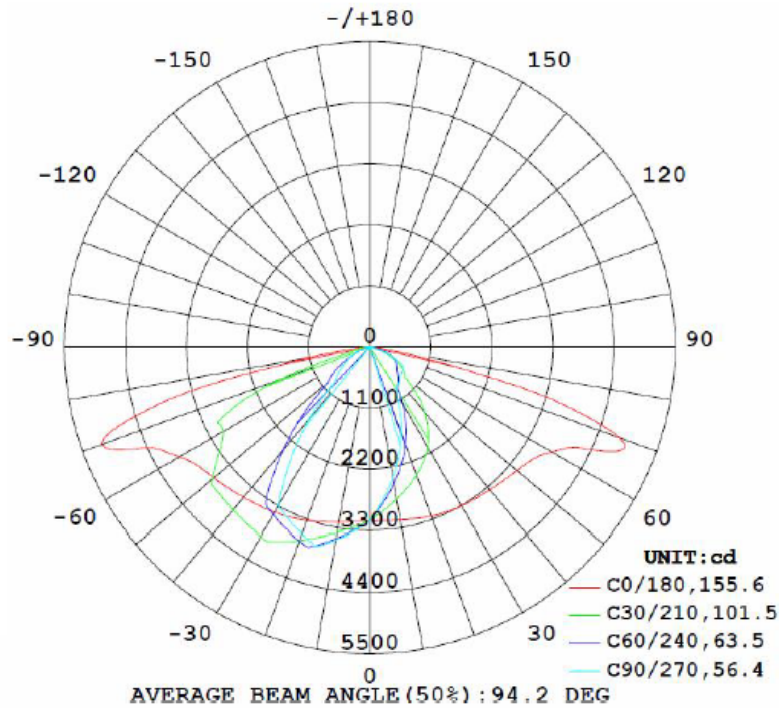

Isolux-Linien (Version 60 Watt)

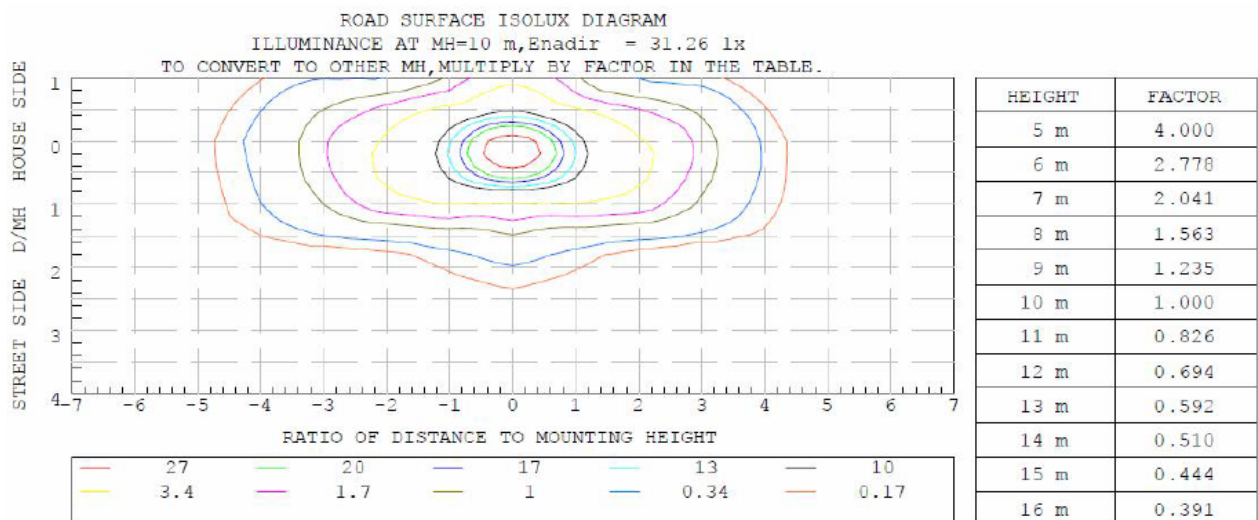

Weitere Produktabbildungen



Alle METOLIGHT Straßenleuchten entsprechen den aktuellen EN-Sicherheitsrichtlinien,.

ASMETEC GmbH – 67292 Kirchheimbolanden, - www.asmetec.de – info@asmotec.de – Tel: +49-6352-75068-0 – Fax: +49-6352-75068-29

Die vorstehenden Angaben basieren auf dem aktuellen Stand unserer Kenntnisse. Unsere Angaben enthalten keine Zusicherung von Eigenschaften. Die Verwendung unserer Produkte durch unsere Kunden unterliegt den verschiedensten Bedingungen, sodass kein Kunde von der Eigenerprobung der Verwendbarkeit unserer Produkte entbunden ist. Eine Haftung für Folgeschäden ist in jedem Fall ausgeschlossen. Für Schäden, die sich aus der Verwertung unserer Angaben ergeben, haften wir nur, wenn uns Vorsatz oder grobe Fahrlässigkeit nachgewiesen werden kann. Dieses Datenblatt ersetzt etwaige vorherige Datenblätter. ASMETEC, METODRILL, METOCHECK, METOCLEAN, METOLIGHT und METO sind eingetragene Marken der ASMETEC GmbH MRL-ST100XX-DB-D.doc, Version Nov-18